

Montage- und Pflegehinweise

Instructions for assembly and care

Istruzioni di montaggio e manutenzione

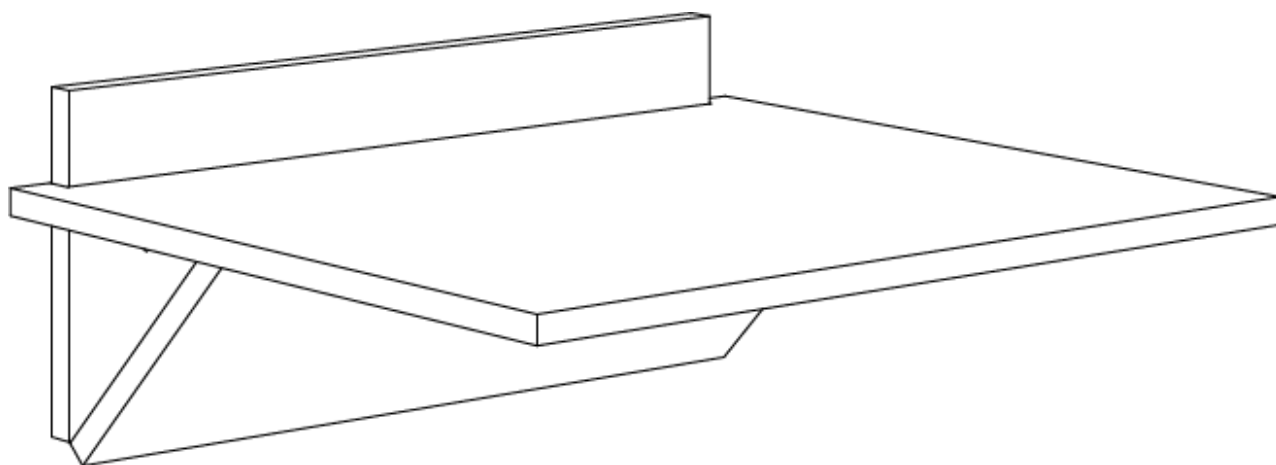

M O N I K A



Montageanleitung Assembly instructions Istruzione di montaggio

Zum Aufbau Ihrer MONIKA benötigen Sie:

To build your MONIKA you will need:

Per montare il vostro tavolino MONIKA avete bisogno di:



- | | | |
|---|--|--|
| <ul style="list-style-type: none">● Wasserwaage● Kreuz Schraubenzieher oder Akkuschrauber mit Kreuz-Einsatz● Für die Bohrungen in der Wand: Schlagbohrmaschine mit 8mm Bohrer entsprechend der Wandbeschaffenheit | <ul style="list-style-type: none">● Level● Screwdriver or cordless drill with cross bit● To drill into the wall: Hammer drill with 8mm drill bit, compatible with wall texture | <p>una livella</p> <ul style="list-style-type: none">● un avvitatore a croce o avvitatore a batteria con inserto a croce● per i fori nel muro: un trapano a percussione con punta da 8 mm secondo le caratteristiche del muro |
|---|--|--|

Hinweis: Ihre MONIKA muss an der Wand befestigt werden. Die Wand sollte stabil und kompakt sein. Bitte verwenden Sie Dübel entsprechend der Wandbeschaffenheit z.B. Ziegel, Beton, etc. Für Montagen an Rigipswänden sprechen Sie uns an. Wir erklären Ihnen gerne, wie Sie hier am besten vorgehen können.

Note: Your MONIKA must be mounted on the wall. The wall should be stable and solid. Please select wall anchors that are compatible with the wall texture, e.g. for brick, for concrete, etc. If you want to mount MONIKA on sheetrock walls, please contact us. We would be happy to guide you on how to proceed.

Nota: il vostro tavolino MONIKA deve essere fissato al muro. Il muro deve essere stabile e compatto. Utilizzate i tasselli in base alla struttura del muro, ad esempio mattoni, cemento, ecc. Per il montaggio su pareti in cartongesso, contattateci. Saremo lieti di spiegarvi come meglio procedere in questo caso.

Folgendes Montagematerial ist in Ihrer Lieferung enthalten:

The following materials are included in your order:

Il seguente materiale di montaggio è incluso nella vostra consegna:

- Klappstisch MONIKA
- Dübel und Schrauben (8mm)
- MONIKA folding table
- Wall anchors and screws (8 mm)
- il tavolino pieghevole MONIKA
- tasselli e viti (8mm)

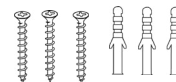
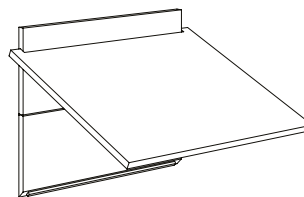

1

Positionieren Sie MONIKA wie abgebildet in der gewünschten Höhe an der Wand. Achten Sie dabei auf eine korrekte Ausrichtung. Mit einer Wasserwaage stellen Sie sicher, dass MONIKA waagrecht angebracht ist.

Position MONIKA on the wall at the desired height as illustrated. Make sure that it is correctly oriented. Use a level to make sure that MONIKA is level.

Posizionate MONIKA sulla parete all'altezza desiderata come raffigurato. Assicuratevi che l'allineamento sia corretto. Usate una livella per assicurarvi che MONIKA sia nella giusta posizione.

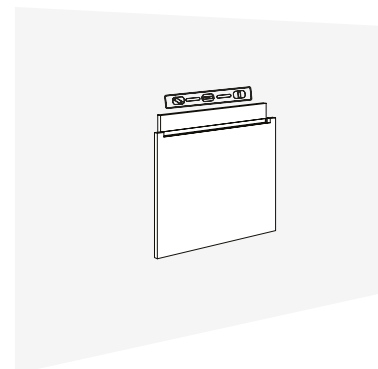

2

Klappen Sie die Tischfläche hoch, um die vorgebohrten Schraubenlöcher zu erreichen. Nutzen Sie nun die mitgelieferten Schrauben oder einen anderen spitzen Gegenstand, um die Bohrlöcher an der Wand zu markieren. Entfernen Sie MONIKA von der Wand und bohren Sie anschließend mit einem 8mm Bohraufsatz Löcher an den zuvor markierten Stellen. Platzieren Sie nun die 8mm Dübel in jedes der Löcher.

Lift the tabletop to access the pre-drilled screw holes. Now use the screws supplied or another pointed object to mark where you want to drill the holes on the wall. Remove MONIKA from the wall and then drill holes at the pre-marked spots using an 8mm drill bit. Then insert the 8mm wall anchors into each of the holes.

Sollevate il piano del tavolo per raggiungere i fori per le viti preforati. Per contrassegnare i fori sulla parete, utilizzate le viti in dotazione o un altro oggetto appuntito. Togliete MONIKA dalla parete e poi forate nei punti precedentemente contrassegnati con una punta da 8 mm. Ora posizionate i tasselli da 8 mm in ciascuno dei fori.

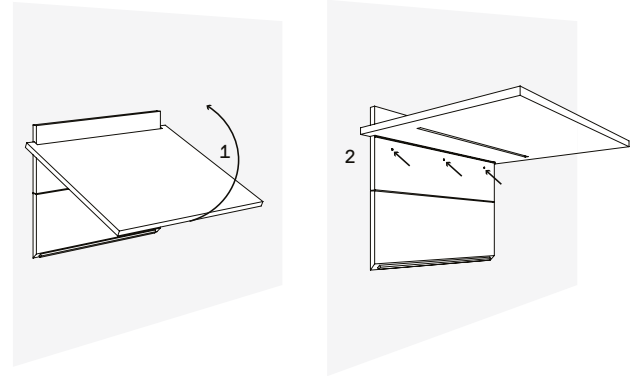

3

Befestigen Sie MONIKA mit Hilfe der mitgelieferten Schrauben an der Wand. Ziehen Sie die Schrauben an, bis Sie einen leichten Widerstand spüren. Wenn Sie die Schrauben zu fest anziehen, können sich die Dübel lockern oder lösen.

Attach MONIKA to the wall using the supplied screws. Tighten the screws until you feel a slight resistance. If you tighten the screws too much, the wall anchors may loosen or detach.

Fissate MONIKA alla parete con le viti in dotazione. Stringete le viti fino a quando non si sente una leggera resistenza. Se si stringono troppo le viti, i tasselli possono allentarsi o staccarsi.

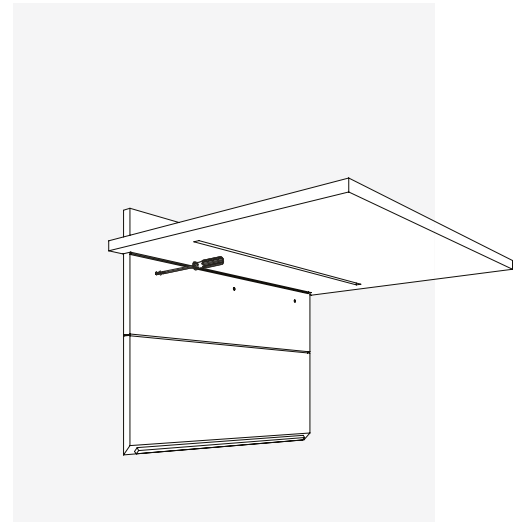

4

Fertig! Mit einem simplen Klappmechanismus können Sie nun MONIKA zum Tisch aufklappen.

Done! With the help of the simple folding mechanism, you can now turn MONIKA into a table.

Ecco fatto! Con un semplice meccanismo pieghevole potete aprire il tavolino MONIKA.

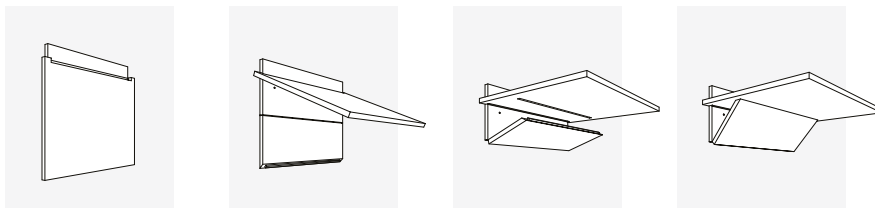

Die Möbel von Das ganze Leben beruhen auf einer einfachen Grundhaltung: Konzentration auf das Wesentliche – Nutzung und Gebrauch. Zeitlos und doch immer ganz nah am Puls der Zeit. Möbel voller Charakter.

All of Das ganze Leben's furniture is designed with our basic philosophy in mind: concentration on the essentials, with a focus on utility. Timeless yet modern. Furniture full of character.

I mobili di Das ganze Leben seguono un semplice atteggiamento di base: concentrazione sull'essenziale con particolare attenzione al loro utilizzo. Senza tempo eppure al passo con i tempi. Mobili pieni di carattere.

M O N I K A

MONIKA ist ein minimalistischer Klapptisch mit Wandmontage, der sich flexibel an alle Situationen anpasst. Ideal für kleine oder unterschiedlich genutzte Räume.

MONIKA is a simple wall-mounted folding table that can be flexibly adapted to all situations. Ideal for smaller or multi-purpose spaces.

MONIKA è un semplice tavolino pieghevole con fissaggio a parete, che si adatta in modo flessibile a tutte le necessità. Ideale per vani piccoli o stanze usate per vari scopi.

Pflegehinweise (Birkensperrholz)

Langlebigkeit ist ein unverkennbares Merkmal unserer Produkte. Um diese bestmöglich gewährleisten zu können, beachten Sie bitte die folgenden Pflegehinweise:

- Es sollten keine fettigen, nassen, warmen oder kalten Gegenstände direkt auf der Holzoberfläche abgestellt werden, da diese Spuren hinterlassen, die nicht entfernt werden können.
- Für die Reinigung von lackierten Oberflächen können handelsübliche Reinigungsmittel (ohne scheuernde Bestandteile) genutzt werden. Die Oberfläche sollte anschließend nachgetrocknet werden, um Wasserschäden zu verhindern.
- Naturgeölte Möbel bringen die natürliche Holzfarbe und Maserung zur Geltung, was das haptische Empfinden der Holztextur erhöht. Sie sind allerdings wesentlich empfindlicher und anfälliger für Schmutz, Wasser und Chemikalien. Für die Reinigung von naturgeölten Möbeln empfehlen wir deshalb, die Oberfläche mit einem fusselfreien Tuch und Wasser oder neutralem Seifenwasser zu säubern. Das Tuch sollte dabei nur nebelfeucht zum Einsatz kommen. Seifenreste sollten anschließend mit einem trockenen Tuch entfernt werden.
- Bei sehr starker Verschmutzung kann die Oberfläche abgeschliffen und neu geölt werden. Hartnäckige Flecken (z.B. Wein, Kaffee) müssen unverzüglich abgewischt und die Oberfläche getrocknet werden. Anderenfalls ziehen Sie tief in das Holz ein und sind dadurch nur schwer zu beseitigen.
- Achtung: UV-Strahlung kann zu Farbveränderungen am Holz führen. Natürliche Farb- und Texturunterschiede sind normal und sprechen für die Qualität des Naturmaterials. Sie verleihen dem Material und somit auch den Möbeln Charakter. Durch das handwerkliche Produktionsverfahren können leichte, nicht vermeidbare Kratzer auf der Oberfläche vorhanden sein. Beim Aufbau der Möbel wird eine abschließende Qualitätskontrolle durch unsere Mitarbeiter durchgeführt.
- Wir weisen darauf hin, dass sich Birkensperrholzplatten in der Form minimal verändern können, wenn diese unterschiedlichen Temperaturen oder Feuchtigkeit ausgesetzt sind. Das ist natürlich, denn Holz nimmt Feuchtigkeit auf, und gibt diese bei trockenem Raumklima wieder ab.

Ist Ihre MONIKA eine Sonderanfertigung mit abweichendem Material? Scannen Sie den QR Code, um weitere, spezifische Pflegehinweise zu lesen.



Care instructions (birch plywood)

Durability is a key feature of all of our products. To keep your product in the best possible condition, please consider the following care instructions:

- Do not place any greasy, wet, warm or cold objects directly on the wooden surface, as they can leave permanent marks.
- Commercially available cleaning products (without abrasive ingredients) can be used to clean varnished surfaces. The surface should be dried after cleaning to prevent water damage.
- Naturally oiled furniture brings out the natural wood colour and grain, which increases the tactile sensation of the wood texture. However, they are much more sensitive and susceptible to dirt, water and chemicals. When cleaning naturally oiled furniture, we recommend cleaning the surface with a lint-free cloth and water or mild soapy water. The cloth should only be used when damp. Remove soap residue with a dry cloth.
- In case of severe stains or surface damage, the surface can be sanded and re-oiled. Stubborn spills (e.g. wine, coffee) must be wiped off and dried immediately. Otherwise, they will soak deep into the wood and will be very difficult to remove.
- Be aware that UV rays can lead to variations in the colour. The natural color and texture differences are normal and speak for the quality of the natural material. They give character to the material and the furniture. Slight, unavoidable scratches on the surface of the material may arise during production. When assembling the furniture, a final quality control is carried out by our staff.
- We would like to mention that birch plywood panels can change their shape minimally when exposed to different temperatures or humidity. This is natural, because wood absorbs moisture and releases it in a dry indoor climate.

Is your MONIKA a custom design with different material? Scan this QR code to get more specific care instructions.



Istruzioni di manutenzione (pannelli in compensato di betulla)

La longevità è una caratteristica inconfondibile dei nostri prodotti. Per poterla garantire nel miglior modo possibile, si prega di osservare le seguenti istruzioni di manutenzione:

- Non collocare oggetti grassi, bagnati, caldi o freddi direttamente sulla superficie del legno, poiché lasciano tracce che non possono essere rimosse.
- Per pulire le superfici verniciate si possono utilizzare i detersivi disponibili in commercio (senza componenti abrasivi). La superficie dovrebbe poi essere risciacquata per evitare danni causati dall'acqua.
- I mobili naturalmente oliati esaltano il colore naturale e la venatura del legno, che aumenta la sensazione tattile della struttura del legno. Tuttavia, sono molto più sensibili allo sporco, all'acqua e alle sostanze chimiche. Quando si puliscono mobili oliati naturalmente, si consiglia quindi di pulire la superficie con un panno privo di lanugine e acqua o acqua e sapone neutro. Il panno deve essere usato solo quando è umido. Rimuovere i residui di sapone con un panno asciutto.
- Se la superficie è molto sporca, può essere carteggiata e oliata nuovamente. Le macchie ostinate (p.es. vino, caffè) devono essere immediatamente rimosse. Altrimenti penetreranno in profondità nel legno e saranno difficili da rimuovere.
- Attenzione: le radiazioni UV possono causare cambiamenti di colore. Le differenze naturali di colore e consistenza sono normali e parlano a favore della qualità del materiale naturale. Danno carattere al materiale e quindi all'arredamento. A causa del processo di produzione artigianale, sulla superficie possono essere presenti lievi e inevitabili graffi. Quando i mobili vengono assemblati, i nostri dipendenti effettuano un controllo di qualità finale.
- Vorremmo sottolineare che i pannelli di compensato di betulla possono cambiare la loro forma in modo minimo se sono esposti a temperature o umidità diverse. Questo è naturale, poiché il legno assorbe l'umidità e la rilascia nuovamente quando il clima della stanza è secco.

Il vostro tavolino MONIKA è un prodotto personalizzato con un materiale diverso? Scansionate il codice QR per leggere istruzioni specifiche per la manutenzione.



Den Minimalismus findet man nur in unserem Design – nicht bei unserem Service.

Minimalism can be found in our design – not in our service.

Il minimalismo si trova solo nel nostro design – non nel nostro servizio.

Vielen Dank, dass Sie sich für ein Produkt von Das ganze Leben entschieden haben! Wir produzieren Möbel, die unsere Kunden tagtäglich und für den Rest Ihres Lebens begeistern sollen. Möbel, die die Zeit überdauern und sich an Ihr Leben anpassen. Sollte es trotz größter Sorgfalt einmal ein Problem mit Ihren Möbeln geben oder Sie Fragen zu Ihrem oder weiteren unserer Produkte haben, dann kontaktieren Sie gerne unsere Service Hotline.

Thank you for choosing a product from Das ganze Leben! We produce furniture that should delight our customers daily and for the rest of their lives. Adaptable furniture that will stand the test of time. If, despite the utmost care, there is ever a problem with your furniture or if you have any questions about any of our products, please to do not hesitate to contact our service hotline.

Grazie per aver scelto un prodotto di Das ganze Leben! Produciamo mobili che dovrebbero ispirare i nostri clienti ogni giorno e per il resto della loro vita. Mobili che resisteranno alla prova del tempo e si adatteranno alla vostra vita. In caso di problemi con i vostri mobili, nonostante la massima attenzione, o se avete domande sul vostro o su qualsiasi altro nostro prodotto, non esitate a contattare la nostra hotline di assistenza.

Service-Hotline 0039 0474 771510	Service hotline 0039 0474 771510	Hotline di assistenza 0039 0474 771510
Servicezeiten Montag bis Freitag 9:30 – 12:30 15:00 – 19:00	Service hours Monday to Friday 9:30 – 12:30 15:00 – 19:00	Orari di servizio Lunedì a venerdì 9:30 – 12:30 15:00 – 19:00

Ihr Das ganze Leben Team.

Your Das ganze Leben team.

Il vostro team di Das ganze Leben.

Gefallen Ihnen unsere Produkte? Dann würden wir uns über eine positive Bewertung bei Google freuen. Scannen Sie einfach den QR-Code!



Are you satisfied with your order? We'd be so happy if you could leave us a positive review on Google. Just scan the QR code!

Vi piacciono i nostri prodotti? Saremmo contenti di una valutazione positiva su Google. Basta scannerizzare il codice QR!

 [dasganzelebenfurniture](#)

 [dasganzeleben](#)

 [dasganzeleben](#)

Das ganze Leben GmbH
Hauptstraße 16
39035 Welsberg
South Tyrol, IT
0039 0474 771510
info@dasganzeleben.it
www.dasganzeleben.it